



Sirene Digital QUAD RE30

- **SIRENE DIGITAL RE30 QUAD 125 dB a 1,0m**
24Vcc - 300 w
Dispersão 360 graus
- A RE30 Quad é uma sirene digital de amplo alcance que permite uso contínuo e dispersão em 360º, sendo ideal para diversas aplicações como alertas sonoros, alarmes de incêndio, evacuações de áreas de risco, aplicações militares diversas, entre outros. Por ser digital, há diversas opções de som* para escolha, permitindo a personalização do produto. Seu acionamento pode ser realizado pelo acionador de sirene DPSIN, CLPs, botoeiras, centrais de alarme ou alimentação direta.



Área de cobertura aproximada	3000m ²
Pressão Sonora	125dB a 1m
Dispersão	360º
Tensão	24VDC
Potência (consumo)	220W
Corrente	6A
Frequência	50/60Hz
Material	Corneta em alumínio fundido
Tipo de pintura	Eletrostática
Cor	Preto
Fixação	buchas e parafusos
Medidas do Produto (AxLxP em mm)	170 x 190 x 250
Peso líquido	2700g
Tempo máximo de uso contínuo	indeterminado
Embalagem com	1 sirene, 2 buchas e 2 parafusos
Garantia	1 ano



RE30 Quad



SIRENE DIGITAL RE30 QUAD 24Vcc - 300 w

A RE30 Quad é uma sirene digital de amplo alcance que permite uso contínuo e dispersão em 360°, sendo ideal para diversas aplicações como alertas sonoros, alarmes de incêndio, evacuações de áreas de risco, aplicações militares diversas, entre outros. Por ser digital, há diversas opções de som* para escolha, permitindo a personalização do produto. Seu acionamento pode ser realizado pelo acionador de sirene DPSIN, CLPs, botoeiras, centrais de alarme ou alimentação direta.

ESPECIFICAÇÕES

SKU	EAN	UPC	Cor do Produto	Voltagem	Potência
DP30QD-24V	7898383701125	-	Preto	24V	300 Watts

PRESSÃO SONORA

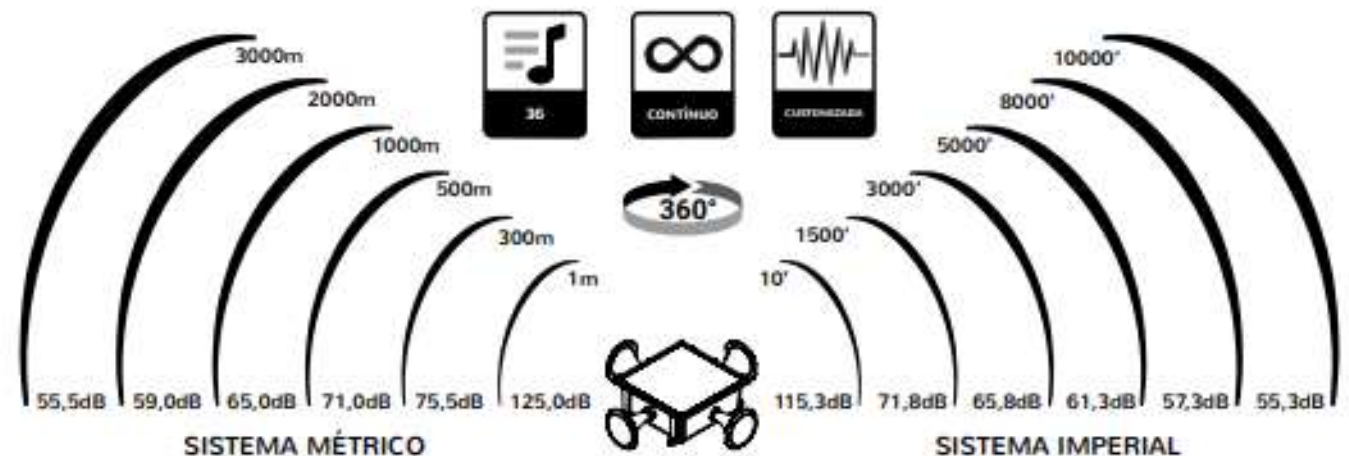

Pode haver tolerância de 5% nos valores especificados.



INSTALAÇÃO

SEM SUPORTE

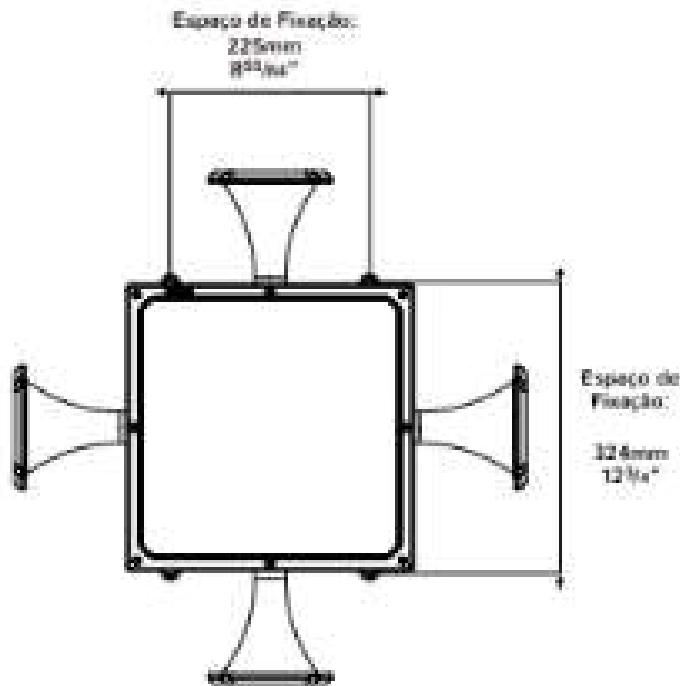
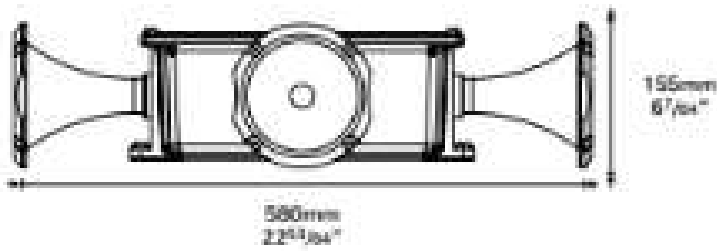

COM SUPORTE

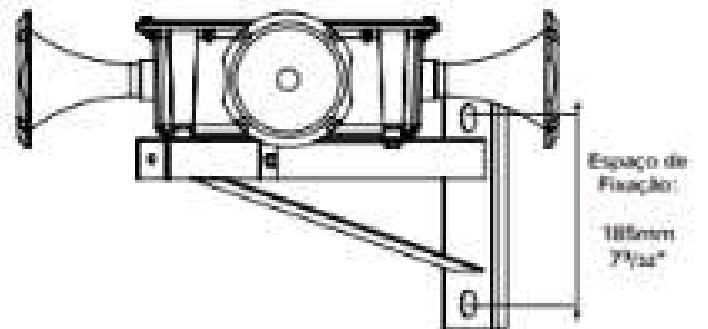
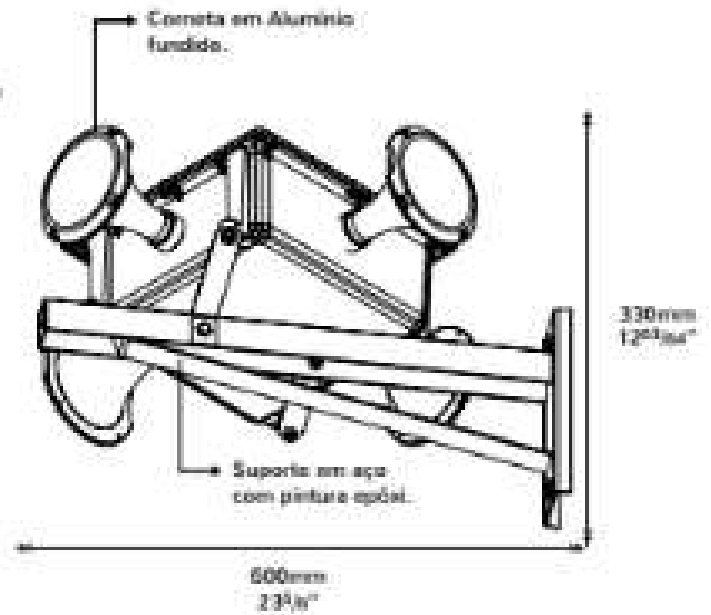

INFORMAÇÕES GERAIS com suporte

PESO BRUTO

13,70kg
30,20lbs

330 x 500 x 600
mm

ALUMÍNIO e AÇO

IP54

NCM

8531.90.00

ISO 9001

GARANTIA 1 ANO